

Correction parents

Jeudi 04 juin

Dictée quotidienne

- Houps ! s'écrit Amélie en refermant la portière et en se blottissant au fond de son siège. Là, je crois que j'ai fait une énorme bêtise. Si le propriétaire me voit, il me tue !

Extrait de « Touchez pas à Amélie » de Nicolas de Hirsching

Calcul mental

Consigne : Ecris le résultat des opérations suivantes sur ton cahier :

a	$52,8 \times 100 = 5\ 280$	f	$1,24 : 100 = 0,0124$
b	$7,107 \times 10 = 71,07$	g	$9,2 : 1\ 000 = 0,0092$
c	$48,09 \times 100 = 4\ 809$	h	$5,1 : 10 = 0,51$
d	$96,1 \times 1\ 000 = 96\ 100$	i	$21,87 : 1\ 000 = 0,02187$
e	$0,048 \times 100 = 4,8$	j	$969,5 : 100 = 9,695$

Conjugaison : « Le passé-composé »



Exercice 1 : Conjugue les verbes entre parenthèses au passé composé.

- Nous (applaudir) **avons applaudi** ce fameux magicien.
- Vous (suivre) **avez suivi** la bonne démarche.
- Le cambrioleur (prendre) **a pris** la fuite.
- Les ouvriers (élargir) **ont élargi** la rue principale.
- Tu (choisir) **as choisi** un livre sur les sorcières à la bibliothèque.
- Nous (apercevoir) **avons aperçu** une cigogne.
- J' (raccourcir) **ai raccourci** mon pantalon.



Exercice 2 : Mets ces phrases au passé composé.

- Nous rejoignons nos cousins. → Nous **avons rejoint** nos cousins.
- Il a une bonne note à son contrôle. → Il **a eu** une bonne note à son contrôle.
- Nous attendons la fin de l'orage. → Nous **avons attendu** la fin de l'orage.
- Ces navigateurs doivent faire preuve de sang froid. → Ces navigateurs **ont dû** faire preuve de sang froid.
- Dès les beaux jours, nous fleurirons le balcon. → Dès les beaux jours, nous **avons fleuri** le balcon.
- Aurez-vous la chance de croiser des animaux sauvages ? **Avez-vous eu** la chance de croiser des animaux sauvages ?
- Marie aura 10 ans. → Marie **a eu** 10 ans.



Exercice 3 : Transpose ce texte au passé composé. Souligne les verbes. Attention, le dernier verbe sera à l'imparfait.

François **a été** en tête du groupe de skieurs et **a appuyé** sur ses bâtons. Les skis **ont glissé** plus vite et il **a vu** son concurrent à quelques mètres devant lui. Il **a pris** une grande inspiration et **est allé** à la hauteur de son adversaire. Celui-ci **a voulu** résister, mais il **n'a rien pu** faire. François **est sorti** du virage en tête et **est entré** le premier sur le stade de neige. Il était champion olympique.



Exercice 4 : Conjugue les verbes entre parenthèses au passé composé. Souligne les verbes.

Ce matin, le directeur (entrer) **est entré** dans la classe. Nous (voir) **avons vu** une élève que nous ne connaissons pas. Elle était américaine et s'appelait Jenny. Elle (ne pas répondre) **n'a pas répondu** aux questions de la maîtresse. Nous (attendre) **avons attendu** la récréation et là nous lui (poser) **avons posé** de nombreuses questions. Elle (parler) **a parlé** dans une langue que nous ne comprenions pas. Elle (venir) **est venue** avec nous à la bibliothèque et là, elle (engager) **a engagé** une grande discussion avec Sarah, la bibliothécaire qui nous (dire) **a dit** de lui parler lentement. Nous (comprendre) **avons compris** que Jenny comprenait notre langue. Notre nouvelle amie (pouvoir) **a pu** nous parler de son pays.

Lecture : « Robert »

Compréhension du livre : Chapitres 11 et 12 p. 111 à 130

N°1 Comment Lovisa s'y prend-elle pour voir « comment est Robert » ? Entoure la bonne réponse.

Elle lui demande de se décrire.

Elle le touche.

N°2 Relève trois expressions qui montrent que Robert se sent gêné pendant cette expérience.

- a) En rougissant
b) La chaleur lui monte aux joues
c) Gauche et timide

N°3 Qu'est-ce que Lovisa voudrait que Robert lui apprenne ? Coche la réponse.

- Elle voudrait qu'il lui apprenne les couleurs.
 Elle voudrait qu'il lui apprenne à faire du tandem.

N°4 À quoi les deux voix entendues par Robert et l'homme invisible sont-elles comparées ?

- a) À une râpe rouillée.
b) Au sifflement d'une bouilloire.

N°5 Quel stratagème utilise Robert pour éloigner sa mère ? Coche la bonne réponse.

- Il dit qu'il y a des rats dans la cave.
 Il envoie l'homme invisible faire du bruit dans la cave.

N°6 Qu'est-ce que Robert a fait, avant de se faire remarquer par les deux hommes ?

- Il a mis une pomme de terre dans le pot d'échappement de leur voiture.

Sciences

✓ DEUX DENTITIONS.

- Sous une dent de lait, il y a toujours la future dent définitive.
- Sous une dent définitive, il n'y a rien car cette dent ne sera plus remplacée.

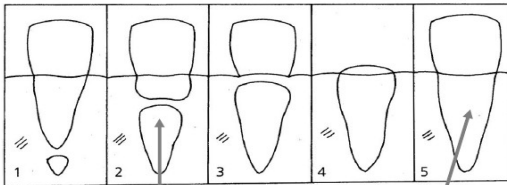

La dent définitive pousse en dessous de la dent de lait et la fait tomber.

La dent de lait tombée, la dent définitive prend sa place : il n'y a plus rien en-dessous.

✓ DES DENTS DIFFÉRENTES.

Nous avons trois sortes de dents, qui ont chacune un rôle différent :

- Les incisives, tranchantes, qui servent à croquer et à couper.
- Les canines, pointues, qui servent à déchirer.
- Les molaires, plates, qui servent à mâcher et à écraser.

	<p>Il n'y a que deux sortes de dents : <i>De longues incisives et des molaires</i></p> <p>A ton avis quel est le régime alimentaire de cet animal : <i>végétarien, rongeur.</i></p> <p>Le nom de cet animal : <i>le lapin.</i></p>
	<p>Il y a trois sortes de dents : <i>des petites incisives, des canines très pointues et des molaires en dent de scie.</i></p> <p>A ton avis quel est le régime alimentaire de cet animal : <i>carnivore.</i></p> <p>Le nom de cet animal : <i>le chat</i></p>

	<p>Il n'y a que deux sortes de dents : <i>des incisives et des molaires.</i></p> <p>A ton avis quel est le régime alimentaire de cet animal : <i>végétarien, herbivore</i></p> <p>Le nom de cet animal : <i>la vache.</i></p>
	<p>Il y a trois sortes de dents : <i>des incisives, des canines et des molaires, elles sont toutes de taille équivalente.</i></p> <p>A ton avis quel est le régime alimentaire de cet animal : <i>omnivore</i></p> <p>Le nom de cet animal : <i>le porc.</i></p>

✓ L'ORDRE D'APPARITION DES DENTS.

- Les enfants ont 20 dents de lait qui poussent entre 6 mois et 3 ans.
- Elles tombent entre 6 et 11 ans.
- Les adultes ont 28 dents définitives et parfois 4 dents de sagesse en plus.

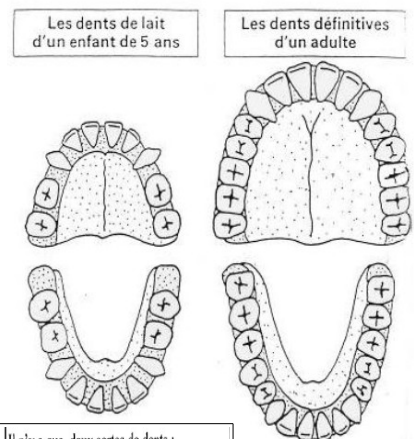

Pour se nourrir, les animaux disposent de dentitions adaptées à leur régime alimentaire. Il existe 3 types de dents : incisives, canines, molaires que l'on peut retrouver en fonction de leur utilité (broyer, arracher, couper ou ronger les aliments).

Mesures : « Les durées »

➔ **Exercice 1** : Complète avec le nombre qui convient.

- a. 1 millénaire = 1 000 ans
- b. 1 siècle = 100 ans
- c. 1 trimestre = 3 mois
- d. 1 décennie = 10 ans
- e. 1 semestre = 6 mois

➔ **Exercice 2** : Complète avec le nombre qui convient.

- 360 s = 6 min
- 72 h = 3 jours
- 180 min = 3 h
- 6 000 s = 100 min
- un quart d'heure = 45 min
- 6 000 min = 10 h
- 1 heure et quart = 75 min
- 2 400 s = 40 min
- 180 s = 3 min

➔ **Exercice 3** : Convertis en minutes.

- 2 h 40 min = 160 min
- 1 h 47 min = 107 min
- 125 s = 2 min 05 s
- 248 s = 4 min 08 s
- 115 s = 1 min 55 s
- 3 h 06 min = 186 min

➔ **Exercice 4** : Convertis en heures et minutes.

- 63 min = 1 h 03 min
- 100 min = 1 h 40 min
- 90 min = 1 h 30 min
- 210 min = 3 h 30 min
- 500 min = 8 h 20 min
- 245 min = 4 h 05 min

Vendredi 05 juin

Dictée quotidienne

Au même instant, on entend de nouveau toute une série de coups de feu. Amélie jette un coup d'oeil. Elle voit des passants se disperser en courant ou en se courbant.

Extrait de « Touchez pas à Amélie » de Nicolas de Hirsching

Numération : « Les fractions décimales et les nombres décimaux »

 **Exercice 1** : Complète le tableau suivant.

Écriture avec les mots unité, dixième, centième, millième	Écriture à virgule	Somme de la partie entière et de fractions décimales	Fraction décimale
deux unités et vingt-deux centièmes	2,22	$2 + \frac{2}{10} + \frac{2}{100}$	$\frac{222}{100}$
Sept centièmes	0,07	$\frac{7}{100}$	
deux-cent-trois unités et huit millièmes	203,008	$203 + \frac{8}{1000}$	$\frac{203\,008}{1\,000}$
deux unités et soixante-quinze centièmes	2,75	$2 + \frac{7}{10} + \frac{5}{100}$	$\frac{275}{100}$
quatre-vingt-douze unités et cent-vingt millièmes	92,120	$92 + \frac{1}{10} + \frac{2}{100}$	$\frac{92\,120}{1\,000}$

Écris les nombres suivants sous forme de fractions décimales :

$$7,5 = \frac{75}{10} \quad 12,54 = \frac{1\,254}{100} \quad 74,254 = \frac{74\,254}{1\,000} \quad 0,89 = \frac{89}{100} \quad 1,854 = \frac{1\,854}{1\,000}$$

Écris le nombre décimal qui correspond à chaque fraction :

$$\frac{12}{10} = 1,2 \quad \frac{567}{1000} = 0,567 \quad \frac{457}{100} = 4,57 \quad \frac{1\,254}{10} = 125,4 \quad \frac{19}{100} = 0,19$$

Symétrie : « La symétrie axiale sans quadrillage »

1 Colorie uniquement les figures symétriques entre elles.

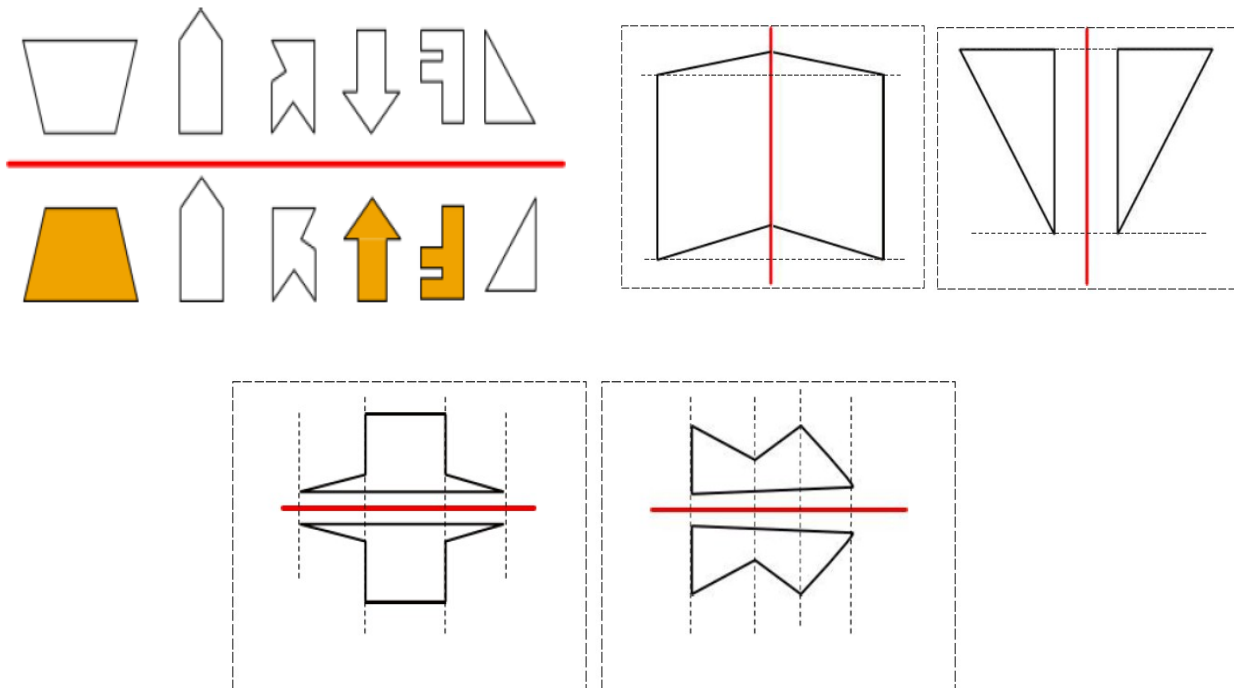

Grammaire : « Groupe sujet et groupe verbal »

1 Souligne dans chaque phrase le GNS en bleu et le Groupe Verbal en rouge.

Les policiers interrogent les témoins. Mes parents regardent la télé. Les filles et les garçons font de la musique. Nous connaissons bien ce pays. Les élèves tracent un cercle. Marie et sa sœur rangent leur chambre. Nous adorons tout ce qui brille. Les animaux regagnent l'étable.

Vocabulaire : « Les registres de langue »



Exercice 1 : Classe ces noms selon le niveau de langage auquel ils appartiennent.

- bagnole - voiture - véhicule
- chaussure - soulier - pompe
- bicyclette - vélo - bécane
- appréhension - trouille - peur
- ouvrage - bouquin - livre
- profession - boulot - travail

Langage familier	Langage courant	Langage soutenu
bagnole - pompe - bécane - trouille - bouquin - boulot	voiture - chaussure - vélo - peur - livre - travail	véhicule - soulier - bicyclette - appréhension - ouvrage - profession



Exercice 2 : Regroupe par paires les mots de langage familier et de langage courant désignant des parties du corps.

- tronche = tête • paluches = mains • ventre = bidon • pif = nez • guibolles = jambes • cheveux = tignasse



Exercice 3 : Trouve un synonyme en langage courant de ces verbes appartenant au langage soutenu.

- se restaurer = manger
- rédiger = écrire
- s'esquiver = s'échapper
- lacérer = déchirer
- tressaillir = trembler
- se fourvoyer = se tromper
- dérober = voler
- résider = habiter
- feindre = tromper
- se morfondre = pleurer
- hausser = remonter
- s'assoupir = s'endormir